

500000020005.17102

Рис. 1

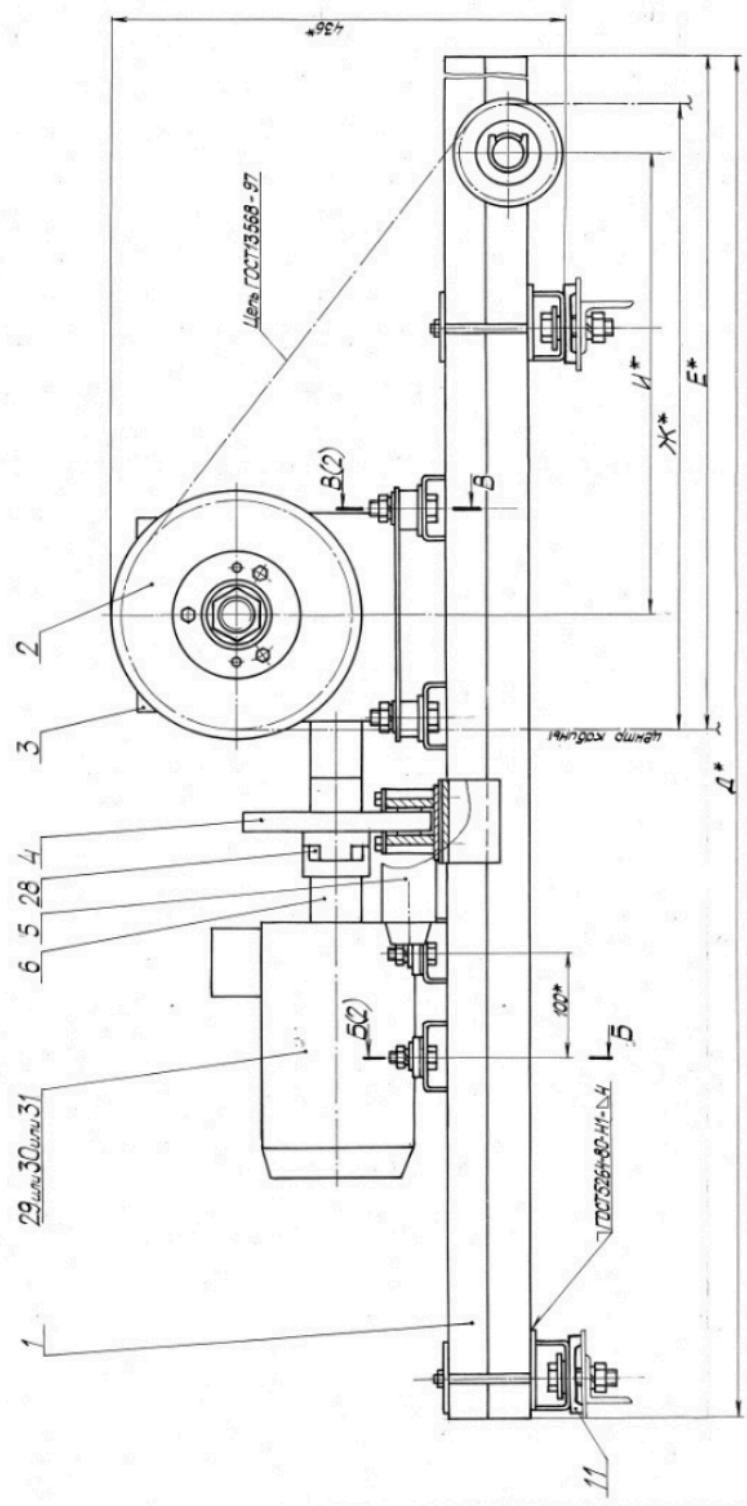

1

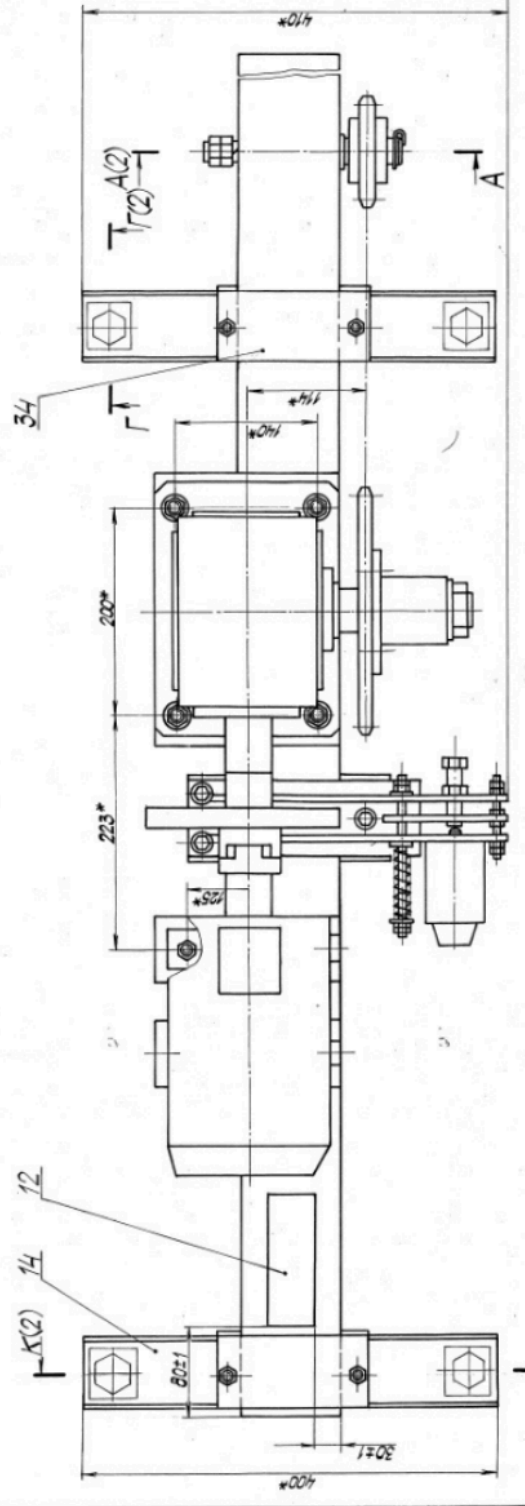

2

Обозначение	Д	Е*	Ж*	И*	Цепь ГОСТ 13568-97	Р.с.
ПЛЦ 30.02.00.000	1300	650	595	437	70-25,4-60	1
-01	1500	800	618	460	70-25,4-60	2
-02	1300	650	595	437	70-15,875-23	1
-03	1500	800	618	460	70-15,875-23	2

3

- 1.* Размеры для справок.
2. При сборке обеспечить зазоры между диском маховика поз. 4 и наладочни, рычагов тормоза поз. 5 в пределах 0,2...0,3 мм.
3. Зазоры между маховиком, поз. 4, не более 0,1.
4. Отклонение от соосности вала электродвигателя и вала редуктора не более 0,2.
5. Табличку поз. 12 приклеить клеем 905 Ser-Citrate JSO/TS 16949:2002 DIMTRON 710.
6. Сборка сборочная единица II группы по РД 22-19-173-82.
7. Сборка ручная электродуговая.
8. Электрод типа Э42 ГОСТ 9467-75.
9. Подшипники поз. 27 - 2 шт. набить смазку ИТол - 24 ГОСТ 2150-76.
10. Детали поз. 3, 4, 5, 11, 20, 38 устанавливать на монтаже.

3

ПЛЦ 30.02.00.000 05

Левобка

Сборочный чертеж

1:25

Лист 1 из 2

ОАО "ИЛ-73"