

L-Длина жгута определяется разработчиком лифта

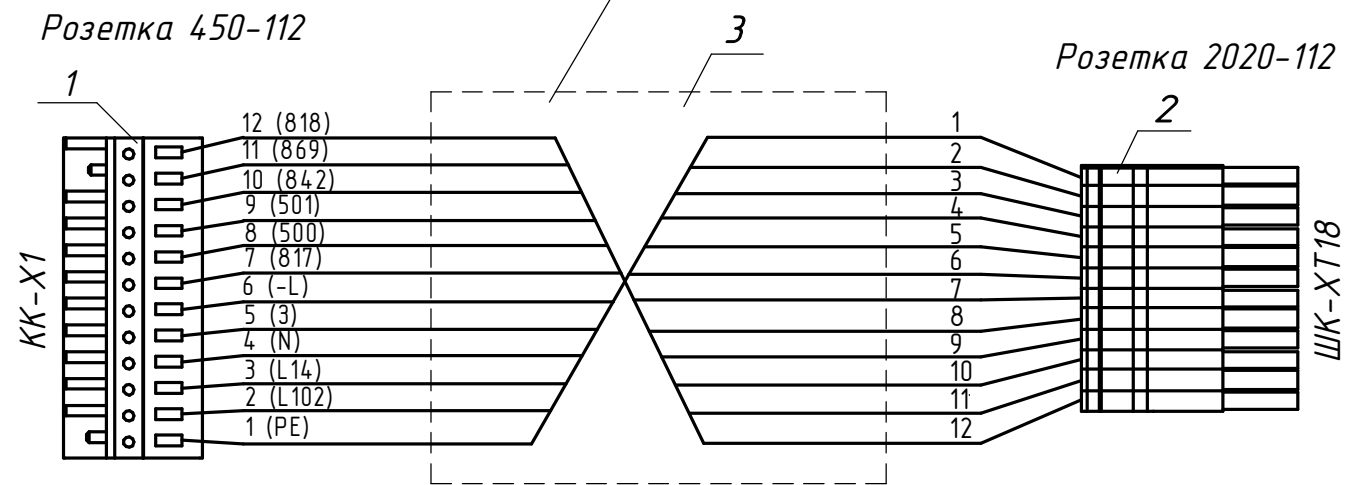

Розетка 450-112 (SUPU)

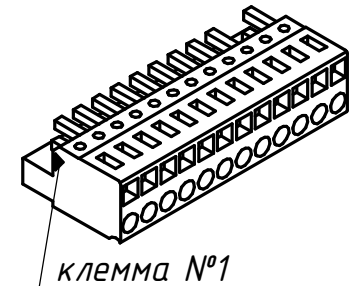

Розетка 2020-112 (WAGO)

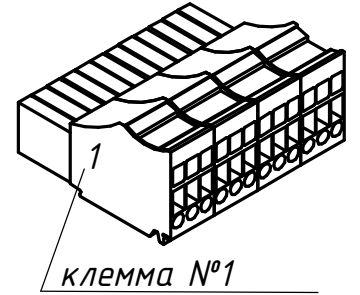

1. Соединения выполнить кабелем поз.3
2. Концы кабеля поз.3 разделить на длину 100 ± 1 мм, и зачистить на длину 5 ± 1 мм
3. Маркировку проводников кабеля выполнить цифровым способом по изоляции.
4. Маркировку номера жгута выполнить на пластинках, которые закрепить монтажным проводом на обоих концах кабеля. Способ маркировки на пластинке любой, обеспечивающий ее четкость и сохранность.
5. Маркировку розеток поз.1,2 выполнить на свободном месте, способ маркировки любой.

4	ЗАМ	ИМКИ 47/КБ-15		08.15	ИМКИ.685625.086 СБ	Жгут Ж1 «ШК-КР1» Шкаф управления - плата коммутационная кабины. Сборочный чертеж	Лит.	Масса	Масштаб
3	ЗАМ	ИМКИ 8/КБ-15		02.15			A		2:1
2	ЗАМ	ИМКИ 46/КБ-13		10.13			Лист 1	Листов 1	
Изм.	Лист	№ док.	Подп.	Дата					
Разраб.	Андрюханов								
Пров.	Яхина								
Т.контр.	Григорьев								
Н.контр.	Яхина								
Утв.	Герасимов								

L-Длина жгута определяется разработчиком лифта

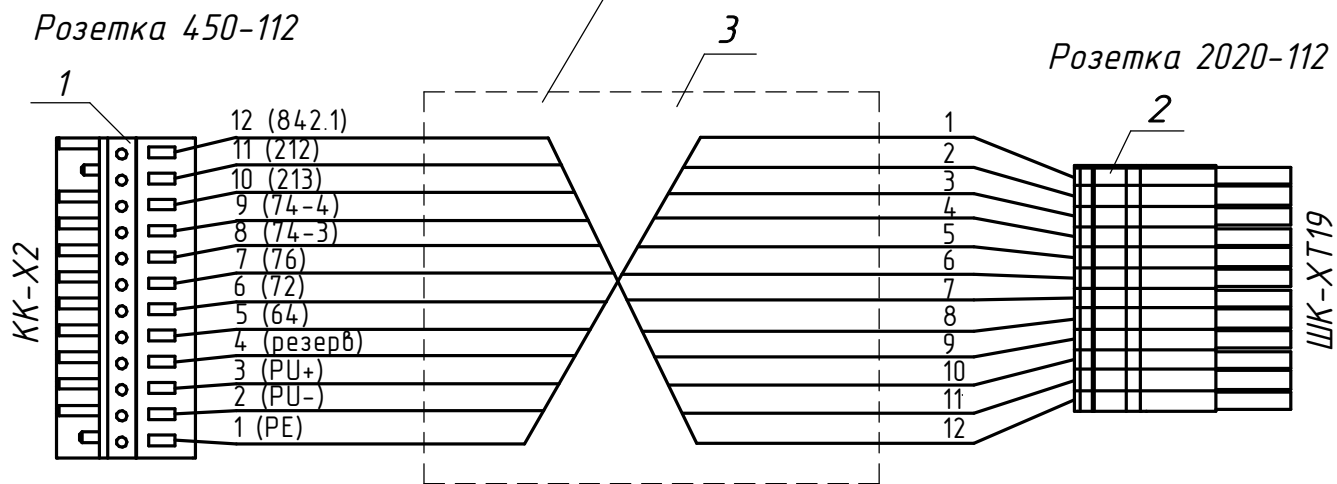

Розетка 450-112 (SUPU)

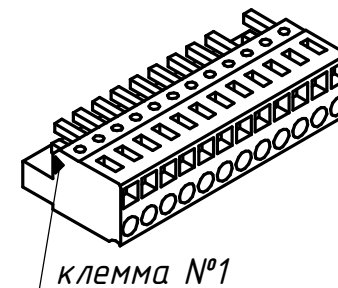

Розетка 2020-112 (WAGO)

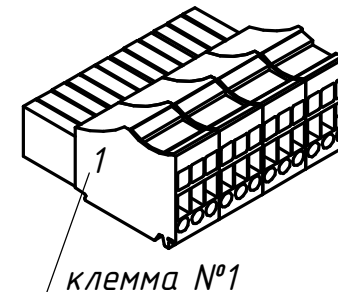

1. Соединения выполнить кабелем поз.3
2. Концы кабеля поз.3 разделить на длину 100 ± 1 мм, и зачистить на длину 5 ± 1 мм
3. Маркировку проводников кабеля выполнить цифровым способом по изоляции.
4. Маркировку номера жгута выполнить на пластинках, которые закрепить монтажным проводом на обоих концах кабеля. Способ маркировки на пластинке любой, обеспечивающий ее четкость и сохранность.
5. Маркировку розеток поз.1,2 выполнить на свободном месте, способ маркировки любой.

4	ЗАМ	ИМКИ 47/КБ-15		08.15	ИМКИ.685625.088 СБ	Жгут Ж2 «ШК-КР2» Шкаф управления - плата коммутационная кабины. Сборочный чертеж	Лит.	Масса	Масштаб
3	ЗАМ	ИМКИ 8/КБ-15		02.15			A		2:1
2	ЗАМ	ИМКИ 46/КБ-13		10.13			Лист 1	Листов 1	
Изм.	Лист	№ док.	Подп.	Дата					
Разраб.	Андрюханов								
Пров.	Яхина								
Т.контр.	Григорьев								
Н.контр.	Яхина								
Утв.	Герасимов								

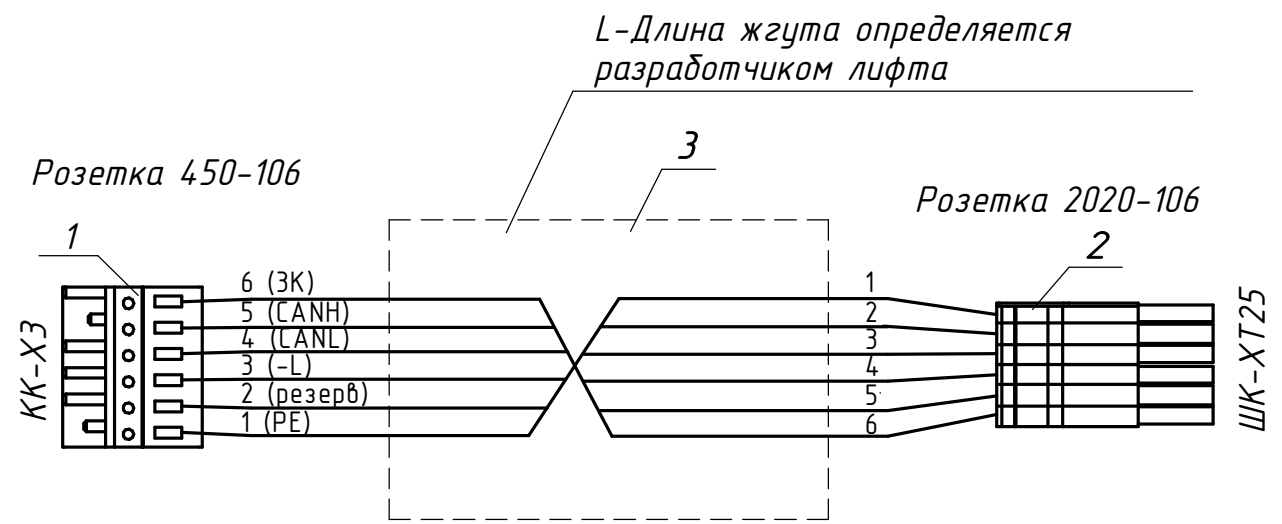

Розетка 450-112 (SUPU)

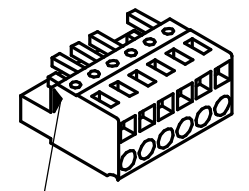

клемма №1

Розетка 2020-106 (WAGO)

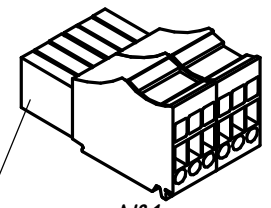

клемма №1

1. Соединения выполнить кабелем поз.3
2. Концы кабеля поз.3 разделить на длину 100 ± 1 мм, и зачистить на длину 5 ± 1 мм
3. Маркировку проводников кабеля выполнить цифровым способом по изоляции.
4. Маркировку номера жгута выполнить на пластинках, которые закрепить монтажным проводом на обоих концах кабеля. Способ маркировки на пластинке любой, обеспечивающий ее четкость и сохранность.
5. Маркировку розеток поз.1,2 выполнить на свободном месте, способ маркировки любой.

4	ЗАМ	ИМКИ 47/КБ-15		08.15	ИМКИ.685625.087 СБ	Жгут ЖЗ «ШК-КРЗ» Шкаф управления - плата коммутационная кабины. Сборочный чертеж	Лист	Масса	Масштаб
3	ЗАМ	ИМКИ 8/КБ-15		02.15			A		2:1
2	ЗАМ	ИМКИ 46/КБ-13		10.13			Лист 1	Листов 1	
Изм.	Лист	№ док.	Подп.	Дата					
Разраб.	Андрюанов								
Пров.	Яхина								
Т.контр.	Григорьев								
Н.контр.	Яхина								
Утв.	Герасимов								

L-Длина жгута определяется разработчиком лифта

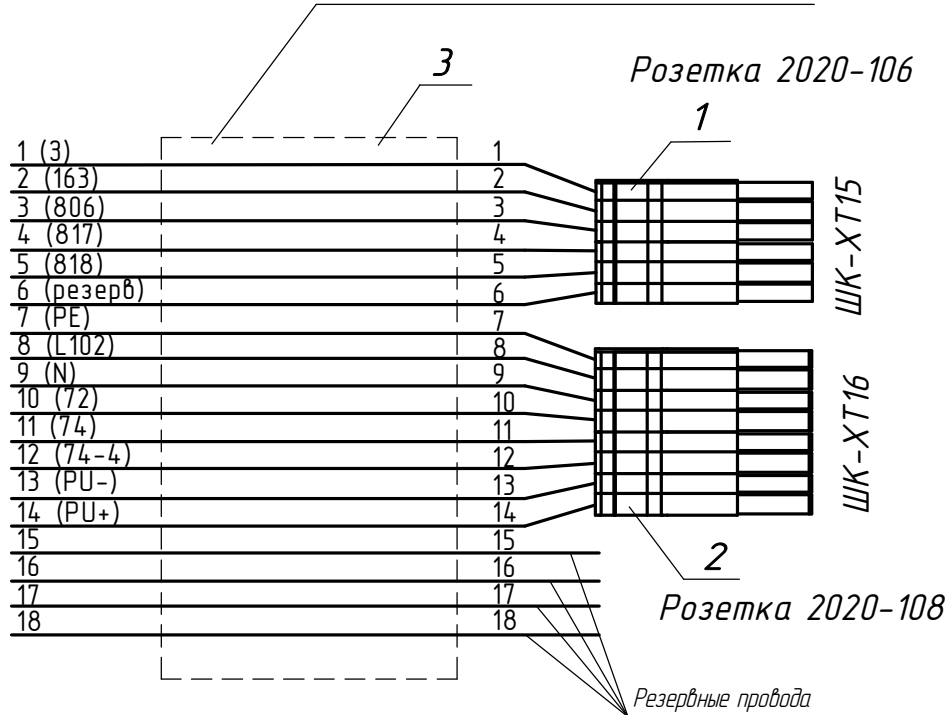

Розетка 2020-106 (WAGO)

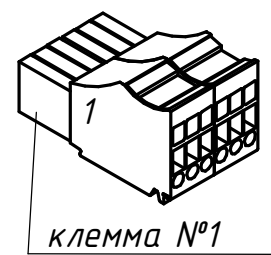

Розетка 2020-108 (WAGO)

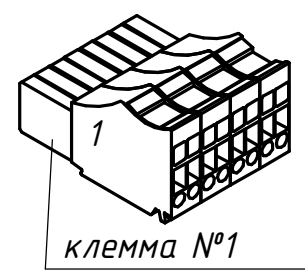

- Соединения выполнить проводом поз.3.
- Перед установкой в зажимы розеток поз.1,2 концы провода поз.3 разделить на длину 100±1 мм, концы зачистить на длину 5±1 мм.
- Свободные концы и резервные провода не зачищать.
- Маркировку всех проводов выполнить с обеих сторон жгута в соответствии с чертежом. Способ маркировки любой, обеспечивающий ее четкость и сохранность.
- Маркировку номера жгута выполнить на пластинках, которые закрепить монтажным проводом на обоих концах кабеля. Способ маркировки пластинок любой, обеспечивающий ее четкость и сохранность.
- Маркировку розеток поз.1,2 нанести на свободном месте, способ маркировки любой.

4	ЗАМ	ИМКИ 47/КБ-15	08.15	ИМКИ.685625.089 СБ	Жгут Ж4 «ШК-КП» Шкаф управления - приемок Сборочный чертеж	Лит.	Масса	Масштаб
3	ЗАМ	ИМКИ 8/КБ-15	02.15			A		1:1
2	ЗАМ	ИМКИ 46/КБ-13	10.13			Лист 1	Листов 1	
Изм.	Лист	№ док.	Подп.	Дата				
Разраб.	Андрюанов							
Пров.	Яхина							
Т.контр.	Григорьев							
Н.контр.	Яхина							
Утв.	Герасимов							

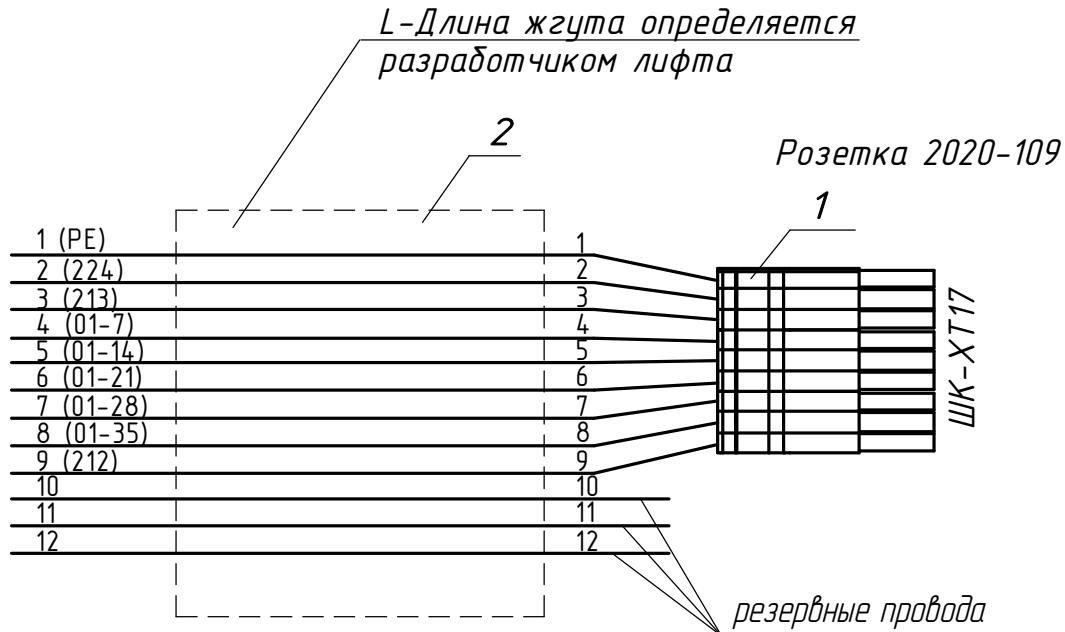

Розетка 2020-109 (WAGO)

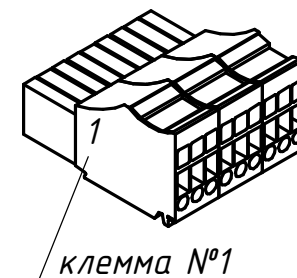

- Соединения выполнить проводом поз.2.
- Перед установкой в зажимы розетки поз.1 концы провода поз.2 разделить на длину 100 ± 1 мм, концы зачистить на длину 5 ± 1 мм.
- Свободные концы и резервные провода поз.2 не зачищать.
- Маркировку всех проводов выполнить с обеих сторон жгута в соответствии с чертежом. Способ маркировки любой, обеспечивающий ее четкость и сохранность.
- Маркировку номера жгута выполнить на пластинках, которые закрепить монтажным проводом на обоих концах кабеля. Способ маркировки пластинок любой, обеспечивающий ее четкость и сохранность.
- Маркировку розеток поз.1,2 нанести на свободном месте, способ маркировки любой.

4	ЗАМ	ИМКИ 47/КБ-15		08.15	ИМКИ.685625.090 СБ				
3	ЗАМ	ИМКИ 8/КБ-15		02.15					
2	ЗАМ	ИМКИ 46/КБ-13		10.13					
Изм./Лист	№ док.им.	Подп.	Дата	Жгут Ж5 «ШК-Ш» Шкаф управления - Шахта. Сборочный чертеж			Лит.	Масса	Масштаб
Разраб.	Андрюанов						A		1:1
Пров.	Яхина						Лист	1	Листов
Т.контр.	Григорьев								
Н.контр.	Яхина								
Утв.	Герасимов								

L-Длина жгута определяется разработчиком лифта

Розетка 450-104

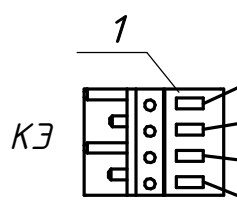

4 (3E)
3 (CANH)
2 (CANL)
1 (-L)

4 5

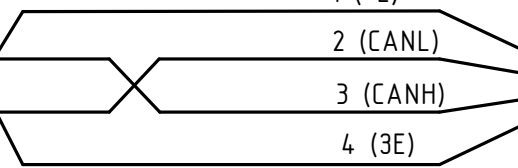

1 (-L)
2 (CANL)
3 (CANH)
4 (3E)

Розетка 2020-104



ШК-ХТ24

1. Соединения выполнить кабелем поз.4, поз.5.
2. Допускается замена кабеля поз.4 МКШ-2-0,75 на кабель с двойной изоляцией.
3. Допускается замена кабеля поз.5 МКВВ-2-0,35 на кабель-витая пара с двойной изоляцией.
4. Перед установкой в зажимы розеток поз.1 и поз.2 концы кабелей поз.4 и поз.5 зачистить на длину 5±1 мм.
5. Маркировку всех проводов выполнить с обеих сторон жгута в соответствии с чертежом. Способ маркировки любой, обеспечивающий ее четкость и сохранность.
6. Маркировку номера жгута выполнить на пластинках, которые закрепить монтажным проводом на обоих концах кабеля. Способ маркировки пластинок любой, обеспечивающий ее четкость и сохранность.
7. Маркировку розеток поз.1,2 выполнить на свободном месте, способ маркировки любой.

Розетка 450-104 (SUPU)

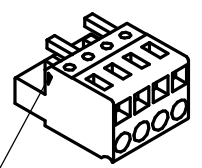

клемма №1

Розетка 2020-104 (WAGO)

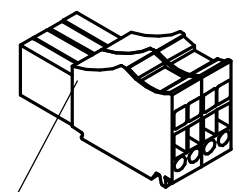

клемма №1

4	ЗАМ	ИМКИ 47/КБ-15		08.15	ИМКИ.685625.04.9.1 СБ	Жгут ЖБ «ШК-КЭ» Шкаф управления - Коробка этажная Сборочный чертеж	Лит.	Масса	Масштаб
3	ЗАМ	ИМКИ 8/КБ-15		02.15			A		1:1
2	ЗАМ	ИМКИ 46/КБ-13		10.13			Лист 1	Листов 1	
Изм.	Лист	№ док.им.	Подп.	Дата					
Разраб.	Андрюханов								
Пров.	Яхина								
Т.контр.	Григорьев								
Н.контр.	Яхина								
Утв.	Герасимов								

ИМКИ.685625.049 СБ

Перв. примен.

Справ. №

Подп. и дата

Инд. № дудл.

Взам. инв. №

Подп. и дата

Инд. № подл.

L - Длина жгута определяется разработчиком лифта

Розетка 450-104

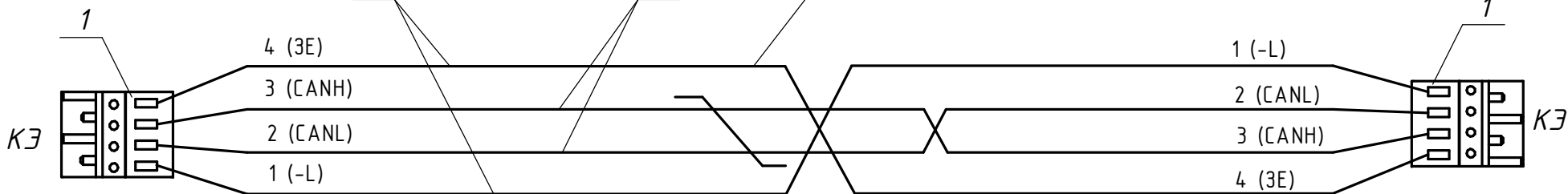

1. Соединения выполнить кабелем поз.3, поз.4
2. Допускается замена кабеля поз.3 МКШ-2-0,75 на кабель с двойной изоляцией.
3. Допускается замена кабеля поз.4 МКВВ-2-0,35 на кабель-витая пара с двойной изоляцией.
4. Перед установкой в зажимы розеток поз.1, концы кабелей поз.3, поз.4 зачистить на длину 5 ± 1 мм.
5. Маркировку всех проводов выполнить с обеих сторон жгута в соответствии с чертежом. Способ маркировки любой, обеспечивающий ее четкость и сохранность.
6. Маркировку номера жгута выполнить на пластинках, которые закрепить монтажным проводом на обоих концах кабеля. Способ маркировки пластинок любой, обеспечивающий ее четкость и сохранность.
7. Маркировку розеток поз.1 выполнить на свободном месте, способ маркировки любой.

Розетка 450-104 (SUPU)

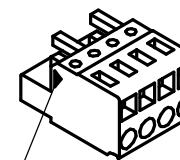

клемма №1

4	ЗАМ	ИМКИ 47/КБ-15		08.15	ИМКИ.685625.049 СБ	Жгут Ж7 «КЭ-КЭ» Коробка этажная - Коробка этажная Сборочный чертеж	Лит.	Масса	Масштаб
3	ЗАМ	ИМКИ 8/КБ-15		02.15			A		1:1
2	ЗАМ	ИМКИ 46/КБ-13		10.13			Лист 1	Листов 1	
Изм.	Лист	№ док.	Подп.	Дата					
Разраб.	Андрюханов								
Пров.	Яхина								
Т.контр.	Григорьев								
Н.контр.	Яхина								
Утв.	Герасимов								

Копировал

Формат А3

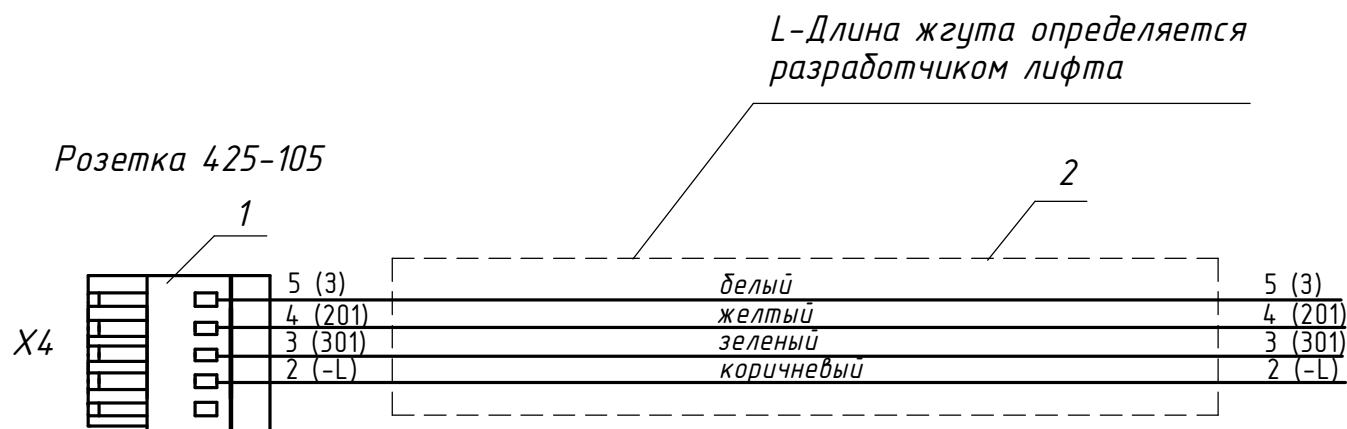

Розетка 425-105 (SUPU)

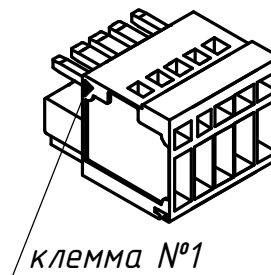

- Соединения выполнить кабелем поз.2.
- Допускается замена кабеля поз.2 КСПВГ 4x0,2 на кабель с двойной изоляцией и цветной маркировкой.
- Перед установкой в зажимы розетки поз.1 проводники кабеля поз.2 зачистить на длину 5 ± 1 мм.
- Проводники на свободном конце кабеля поз.2 не зачищать.
- Маркировку проводников свободного конца кабеля поз.2 выполнять в соответствии с чертежом. Способ маркировки любой, обеспечивающий ее четкость и сохранность.
- Маркировку номера жгута выполнить на пластинках, которые закрепить монтажным проводом на обоих концах кабеля. Способ маркировки пластинок любой, обеспечивающий ее четкость и сохранность.
- Маркировку розетки поз.1 выполнить на свободном месте, способ маркировки любой.

4	ЗАМ	ИМКИ 47/КБ-15		08.15	ИМКИ.685625.050 СБ			
3	ЗАМ	ИМКИ 8/КБ-15		02.15				
2	ЗАМ	ИМКИ 46/КБ-13		10.13	Жгут ЖВ «КЭ-ВА» Коробка этажная - Вызывной аппарат Сборочный чертеж			
Изм.	Лист	№ док.	Подп.	Дата				Лит.
Разраб.	Андрюанов				A		2:1	
Пров.	Яхина				Лист	1	Листов	1
Т.контр.	Григорьев							
Н.контр.	Яхина							
Утв.	Герасимов							

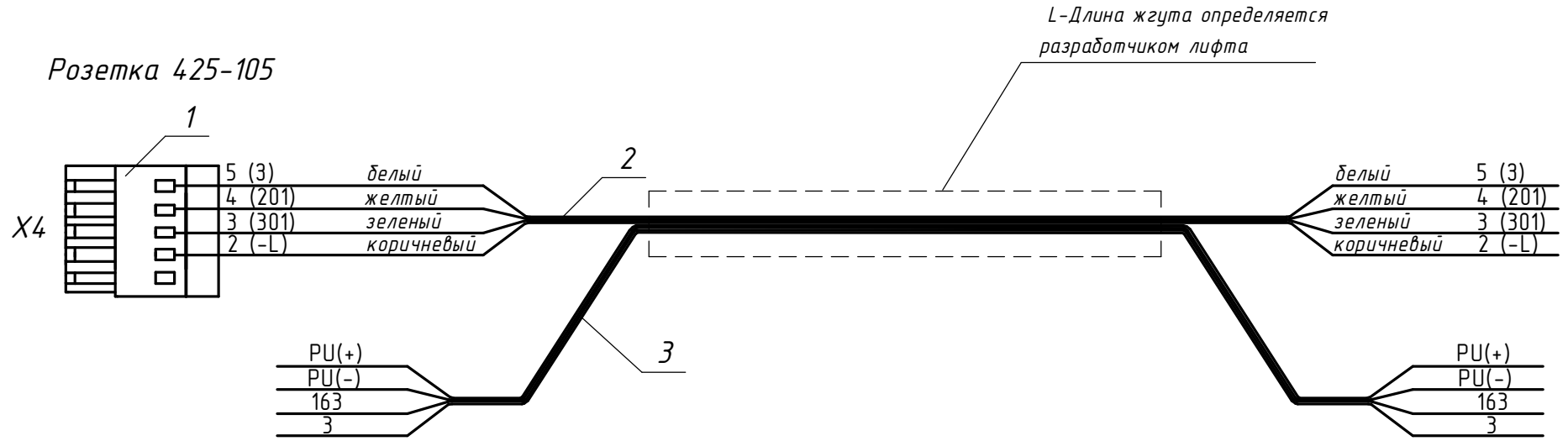

1. Соединения выполнить кабелем поз.2 и проводом поз.3
2. Допускается замена кабеля поз.2 КСПВГ 4x0,2 на кабель с двойной изоляцией с цветовой маркировкой жил кабеля с аналогичными характеристиками.
3. Перед установкой в зажимы розетки поз.1, концы кабеля поз.2 зачистить на длину 5±1 мм.
4. Свободные концы кабеля поз.2 и проводов поз.3 не зачищать.
5. Маркировку проводников свободного конца кабеля поз.2 и проводов поз.3 выполнить в соответствии с чертежом. Способ маркировки любой, обеспечивающий ее четкость и сохранность.
6. Маркировку номера жгута выполнить на пластинках, которые закрепить монтажным проводом на обоих концах кабеля. Способ маркировки пластинок любой, обеспечивающий ее четкость и сохранность.
7. Маркировку розетки поз.1 выполнить на свободном месте, способ маркировки любой.
6. Жгут перевязать кабельными стяжками поз.4 с шагом 50мм.

Розетка 425-105 (SUPU)

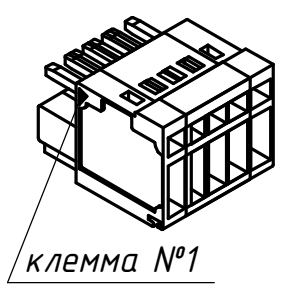

3	ЗАМ	ИМКИ 47/КБ-15		08.15	ИМКИ.685625.050.1 СБ	Жгут Ж8.1 «КЭ-ВА» Коробка этажная - вызывной аппарат с ключом ПО Сборочный чертеж	Лит.	Масса	Масштаб
2	ЗАМ	ИМКИ 8/КБ-15		02.15			A		2:1
1	ЗАМ	ИМКИ 46/КБ-13		10.13			Лист 1	Листов 1	
Изм.	Лист	№ док.	Подп.	Дата					
Разраб.	Андрюханов								
Пров.	Яхина								
Т.контр.	Григорьев								
Н.контр.	Яхина								
Утв.	Герасимов								

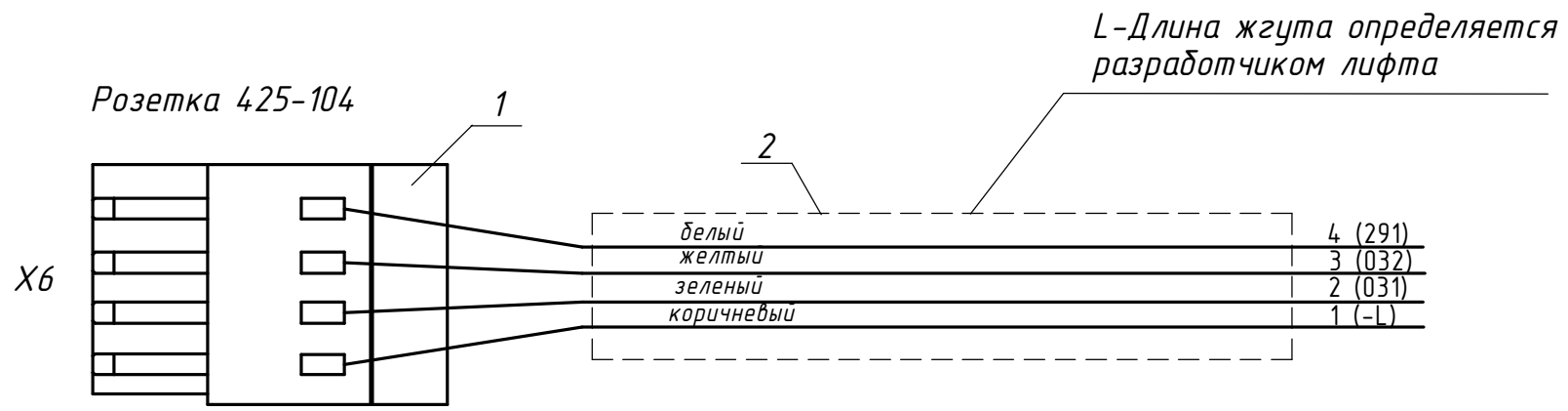

Розетка 425-104 (SUPU)

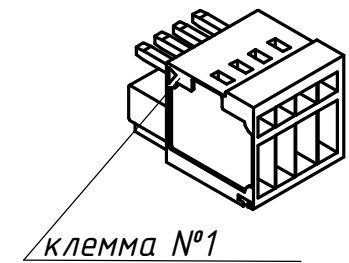

- Соединения выполнить кабелем поз.2.
- Допускается замена кабеля поз.2 КСПВГ 4x0,2 на кабель с двойной изоляцией с цветовой маркировкой жил кабеля с аналогичными характеристиками.
- Перед установкой в зажимы розетки поз.1 концы кабеля поз.2 зачистить на длину 5±1 мм.
- Свободные концы кабеля поз.2 не зачищать.
- Маркировку проводников свободных конца кабеля поз.2 выполнить в соответствии с чертежом. Способ маркировки любой, обеспечивающий ее четкость и сохранность.
- Маркировку номера жгута выполнить на пластинках, которые закрепить монтажным проводом на обоих концах кабеля. Способ маркировки пластинок любой, обеспечивающий ее четкость и сохранность.
- Маркировку розетки поз.1 выполнить на свободном месте, способ маркировки любой.

4	ЗАМ	ИМКИ 47/КБ-15		08.15	ИМКИ.685625.052 СБ	Жгут Ж10 «КЭ-СУ» Коробка этажная - Стрелочный указатель движения кабины. Сборочный чертеж.	Лит.	Масса	Масштаб
3	ЗАМ	ИМКИ 8/КБ-15		02.15			A		4:1
2	ЗАМ	ИМКИ 46/КБ-13		10.13			Лист 1	Листов 1	
Изм.	Лист	№ док.	Подп.	Дата					
Разраб.	Андрюанов								
Пров.	Яхина								
Т.контр.	Григорьев								
Н.контр.	Яхина								
Утв.	Герасимов								

L-Длина жгута определяется разработчиком лифта

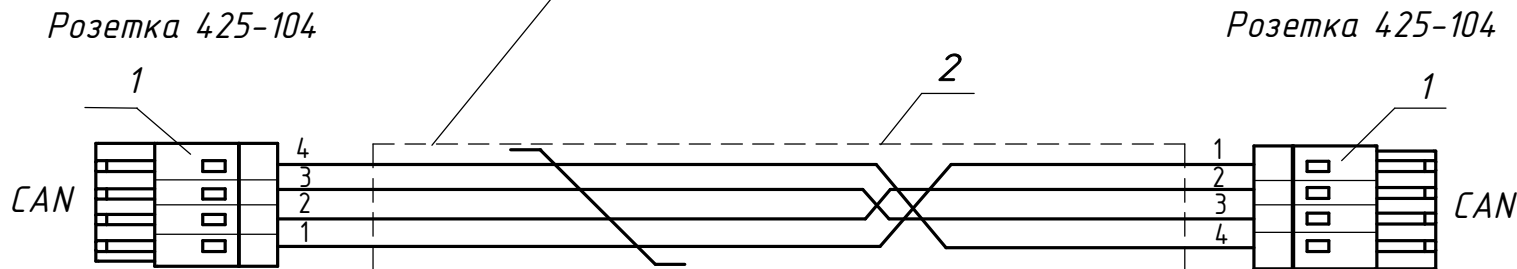

Розетка 425-104 (SUPU)

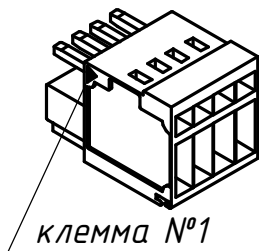

1. Соединения выполнить кабелем поз.2.
2. Допускается замена кабеля МКВВ-4-0,35 поз.2 на кабель "витая пара с двойной изоляцией".
3. Перед установкой в зажимы розеток поз.1 концы кабеля поз.2 зачистить на длину 5 ± 1 мм.
4. Маркировка жгута определяется его исполнением согласно таблице.
5. Маркировку номера жгута выполнить на пластинках, которые закрепить монтажным проводом на обоих концах кабеля.
Способ маркировки пластинок любой, обеспечивающий ее четкость и сохранность.
6. Маркировку розеток поз.1 выполнить на свободном месте, способ маркировки любой.

Таблица.

Исполнение	Маркировка	Длина
Ж11 Жгут модуля кабинного.	Ж11	0,8 метра
Ж11.1 Жгут подключения табло ЧИМ6000.	Ж11.1	Длина определяется разработчиком лифта
Ж11.2 Жгут соединения шкафов при групповой работе.	Ж11.2	
Ж11.3 Жгут подключения дополнительного модуля проходной кабины.	Ж11.3	

					ИМКИ.685625.048 СБ			
2	ЗАМ	ИМКИ 47/КБ-15		08.15	Жгут Ж11 «CAN - шина» Сборочный чертеж	Лит.	Масса	Масштаб
1	ЗАМ	ИМКИ 8/КБ-15		02.15		A		2:1
Изм.	Лист	№ док.	Подп.	Дата	Лист 1		Листов 1	
Разраб.	Андрюханов							
Пров.	Яхина							
Т.контр.	Григорьев							
Н.контр.	Яхина							
Утв.	Герасимов							

L-Длина жгута определяется разработчиком лифта

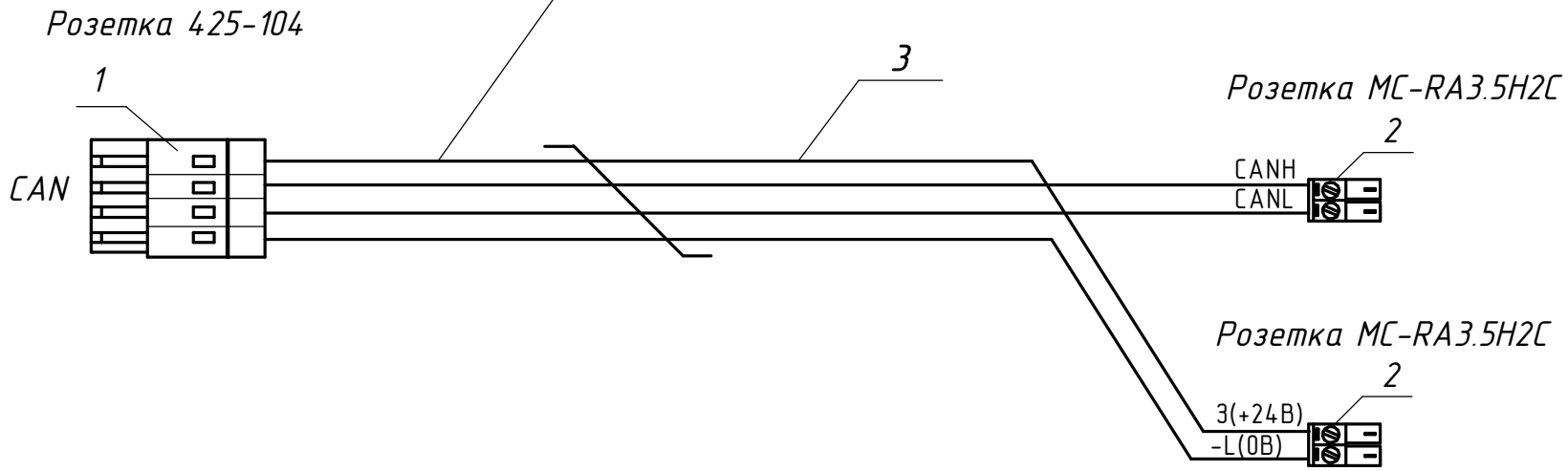

1. Соединения выполнить кабелем поз.3.
2. Допускается замена кабеля МКВВ-4-0,35 поз.3 на кабель "витая пара с двойной изоляцией".
4. Перед установкой в зажимы розеток поз.1 и поз.2 концы кабеля поз.3 зачистить на длину 5±1 мм.
5. Маркировку проводников подключаемых к розеткам поз.2 выполнить в соответствии с чертежом. Способ маркировки любой, обеспечивающий ее четкость и сохранность.
5. Маркировку номера жгута выполнить на пластинках, которые закрепить монтажным проводом на обоих концах кабеля. Способ маркировки пластинок любой, обеспечивающий ее четкость и сохранность.
6. Маркировку розеток поз.1,2 выполнить на свободном месте, способ маркировки любой.

Розетка 425-104 (SUPU)

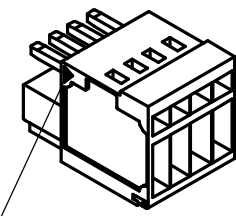

клемма №1

Розетка MC-RA3.5H2C (SUPU)

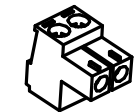

					ИМКИ.685625.048-04 СБ				
1	ЗАМ	ИМКИ 47/КБ-15		08.15	Жгут Ж11.4 «CAN - шина» для LCD-дисплея "ИнтелКрафт" Сборочный чертеж	Лит.	Масса	Масштаб	
Изм.	Лист	№ док.	Подп.	Дата		A		2:1	
Разраб.	Андрянов					Лист	1	Листов	1
Пров.	Яхина								
Т.контр.	Григорьев								
Н.контр.	Яхина								
Утв.	Герасимов								

Жгут Ж12 «Шкаф управления - ПЧ»

К шкафу
ШК6000

**Розетка
WAGO 2020-103**

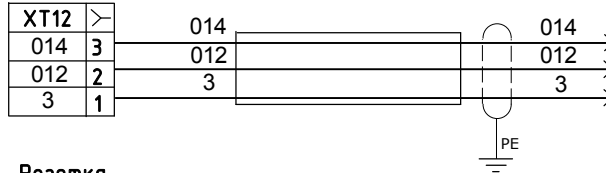

**Розетка
WAGO 2020-110**

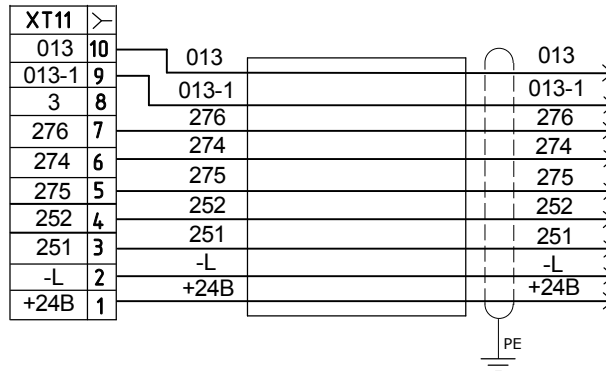

к ПЧ

- Соединения выполнить экранированными кабелями МКЭШ 3x0,35 и МКЭШ 10x0,35.
- Перед установкой в зажимы клеммников WAGO 2020, концы проводов разделать на длину 100±1 мм и зачистить на длину 5±1 мм, свободные концы проводов разделать на длину 200±1 мм и установить наконечники. При разделке кабеля со стороны свободных концов оставить оплетку экрана зачищенной на длину 50±1 мм для заземления с помощью прижимной скобы.
- Маркировку проводников подключаемых к разъемам и клеммам выполнить в соответствии с чертежом. Способ маркировки любой, обеспечивающий ее четкость и сохранность.
- Маркировку номера жгута выполнить на пластинках, закрепляемых монтажным проводом на обоих концах жгута.
- Маркировку розеток выполнить на свободном месте, способ маркировки любой.
- Кабели МКЭШ 3x0,35 и МКЭШ 10x0,35 стянуть между собой стяжками с шагом 50мм.
- Длина жгута определяется разработчиком лифта.

ИНВ. И ПОДЛ.	ПОДП. И ДАТА	ВЗАМ. ИНВ. И	ИНВ. И ДУБЛ.	ПОДП. И ДАТА

2	ЗАМ	ИМКИ 47/КБ-15	08.15
1	ЗАМ	ИМКИ 8/КБ-15	02.15
ИЗМ	ЛИСТ	И ДОКУМ.	ПОДП. ДАТА
РАЗРАБ.	Андрианов		
ПРОВЕР.			
Н. контр.	Яхина		
УТВЕРД.	Герасимов		

ИМКИ.685625.155 Э3

Жгут Ж12
«Шкаф управления – ПЧ»

Схема электрическая
принципиальная.

ЛИТЕРА	МАСШ.	МАСШТ.
A	—	—
ЛИСТ 1	ЛИСТОВ 1	
ООО "Электро - Импульс"		

Жгут Ж13.1
«Выход энкодера ПЧ АBB АСSM1 - шкаф управления»

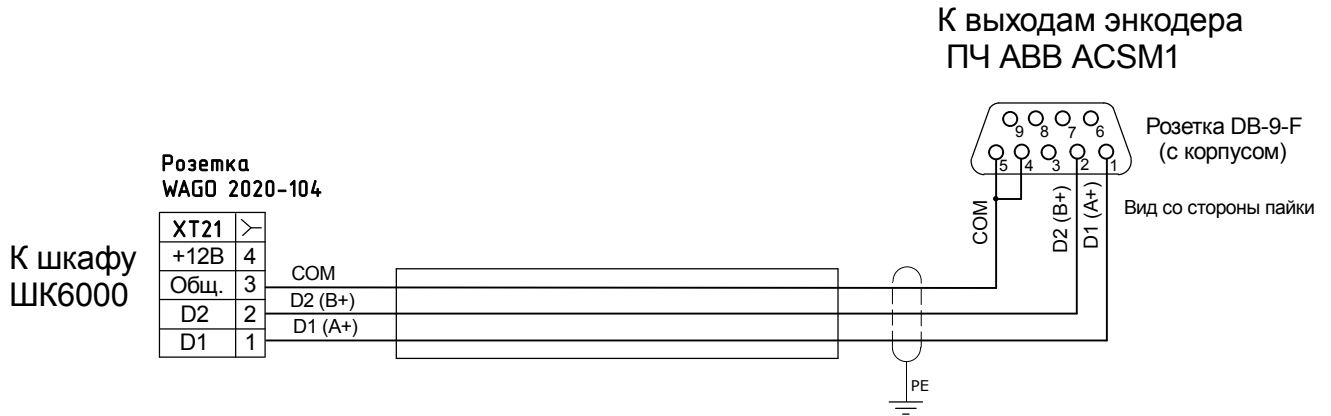

1. Соединения выполнить кабелем экранированным МКЭШ 3x0,35.
2. Перед установкой в зажимы клеммника WAGO 2020, концы проводов разделать на длину 100±1 мм и зачистить на длину 5±1 мм,
3. Перед пайкой проводов к разъему DB-9 концы проводов разделать на длину 20±1 мм и зачистить на длину 5±1 мм. Оплетку экрана припаять к корпусу разъема.
4. Маркировку проводников подключаемых к разъемам и клеммам выполнить в соответствии с чертежом. Способ маркировки любой, обеспечивающий ее четкость и сохранность.
5. Маркировку номера жгута выполнить на пластинках, закрепляемых монтажным проводом на обоих концах жгута.
6. Маркировку розетки XT21 выполнить на свободном месте, способ маркировки любой.
7. Длина жгута определяется разработчиком лифта.

ИНВ. И ПОДЛ.	ПОДП. И ДАТА	ВЗАМ. ИНВ. И	ИНВ. И ДУБЛ.	ПОДП. И ДАТА

2	ЗАМ	ИМКИ 47/КБ-15	08.15
1	ЗАМ	ИМКИ 8/КБ-15	02.15
ИЗМ	ЛИСТ	И ДОКУМ.	ПОДП. ДАТА
РАЗРАБ.	Андрианов		
ПРОВЕР.			
Н. контр.	Яхина		
УТВЕРД.	Герасимов		

ИМКИ.685625.156 Э3

Жгут Ж13.1
«Выход энкодера ПЧ АBB АСSM1 - шкаф управления»

Схема электрическая
принципиальная.

ЛИТЕРА	МАСШ.	МАСШТ.
А	—	—
ЛИСТ 1	ЛИСТОВ 1	
ООО "Электро - Импульс"		

Жгут Ж13.2
«Выход энкодера ПЧ КЕВ COMBIVERT F5 - шкаф управления»

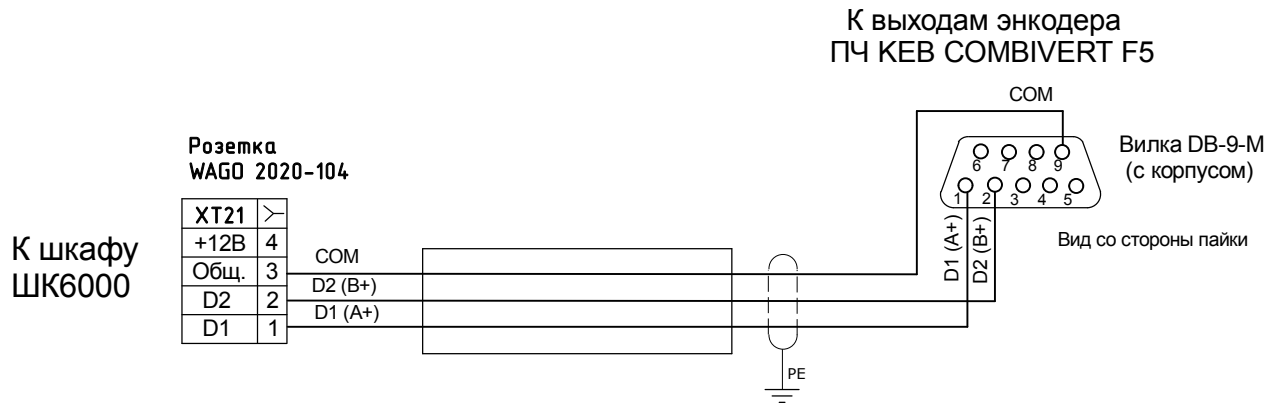

1. Соединения выполнить кабелем экранированным МКЭШ 3х0,35.
2. Перед установкой в зажимы клеммника WAGO 2020, концы проводов разделать на длину 100 ± 1 мм и зачистить на длину 5 ± 1 мм,
3. Перед пайкой проводов к разъему DB-9 концы проводов разделать на длину 20 ± 1 мм и зачистить на длину 5 ± 1 мм. Оплетку экрана припаять к корпусу разъема
4. Маркировку проводников подключаемых к разъемам и клеммам выполнить в соответствии с чертежом. Способ маркировки любой, обеспечивающий ее четкость и сохранность.
5. Маркировку номера жгута выполнить на пластинках, закрепляемых монтажным проводом на обоих концах жгута.
6. Маркировку розетки XT21 выполнить на свободном месте, способ маркировки любой.
7. Длина жгута определяется разработчиком лифта.

ИНВ. И ПОДЛ.	ПОДП. И ДАТА	ВЗАМ. ИНВ. И	ИНВ. И ДУБЛ.	ПОДП. И ДАТА

2	ЗАМ	ИМКИ 47/КБ-15	08.15
1	ЗАМ	ИМКИ 8/КБ-15	02.15
ИЗМ	ЛИСТ	И ДОКУМ.	ПОДП. ДАТА
РАЗРАБ.	Андреанов		
ПРОВЕР.			
Н. контр.	Яхина		
УТВЕРД.	Герасимов		

ИМКИ.685625.157 ЭЗ

Жгут Ж13.2
**«Выход энкодера ПЧ КЕВ
COMBIVERT F5 - шкаф
управления»**

Схема электрическая
принципиальная.

ЛИТЕРА	МАСШ.	МАСШТ.
A	—	—
ЛИСТ 1	ЛИСТОВ 1	
ООО "Электро - Импульс"		

Жгут Ж14 «Шкаф управления - ограничитель скорости»

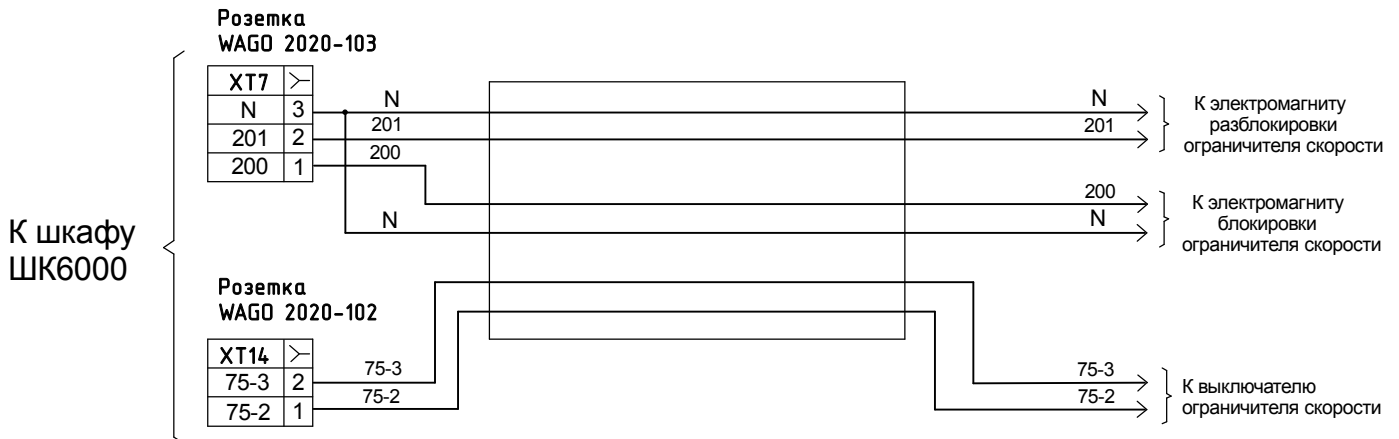

- Соединения выполнить кабелем МКШ 7х0,5.
- Перед установкой в клеммы клеммников WAGO 2020, концы проводов разделать на длину 100±1 мм и зачистить на длину 5±1 мм,
- Концы проводов со стороны ограничителя скорости разделать на длину 300±1 мм.
На концы проводов подключения электромагнита блокировки установить плоские изолированные клеммы типа "фастон".
На концы проводов подключения электромагнита разблокировки и выключателя ограничителя скорости установить наконечники.
- Маркировку проводников подключаемых к разъемам и клеммам выполнить в соответствии с чертежом.
Способ маркировки любой, обеспечивающий ее четкость и сохранность.
- Маркировку номера жгута выполнить на пластинках, закрепляемых монтажным проводом на обоих концах жгута.
- Маркировку розеток выполнить на свободном месте, способ маркировки любой.
- Длина жгута определяется разработчиком лифта.

ПОДП. И ДАТА	
ИНВ. И ДУБЛ.	
ВЗАМ. ИНВ. И	
ПОДП. И ДАТА	
ИНВ. И ПОДЛ.	

2	ЗАМ	ИМКИ 47/КБ-15	08.15
1	ЗАМ	ИМКИ 8/КБ-15	02.15
ИЗМ	ЛИСТ	И ДОКУМ.	ПОДП. ДАТА
РАЗРАБ.	Андреанов		
ПРОВЕР.			
Н. контр.	Яхина		
УТВЕРД.	Герасимов		

ИМКИ.685625.158 ЭЗ

Жгут Ж14
«Шкаф управления –
ограничитель скорости»

Схема электрическая
принципиальная.

ЛИТЕРА	МАССА	МАСШТ.
A	—	—
ЛИСТ 1	ЛИСТОВ 1	
ООО "Электро - Импульс"		

Жгут Ж15 «Выключатель слабины канатов- шкаф управления ШК6000»

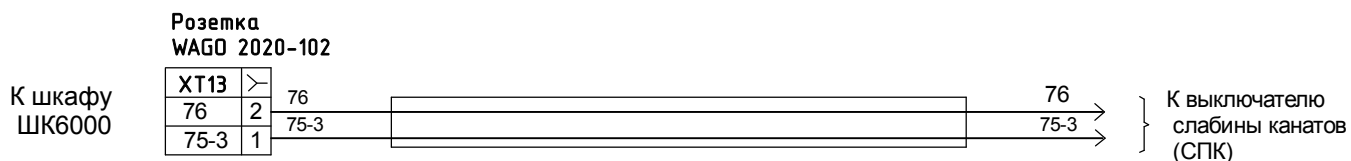

1. Соединения выполнить кабелями МКШ 2х0,5.
2. Перед установкой в зажимы клеммника WAGO 2020, концы проводов разделать на длину 100 ± 1 мм и зачистить на длину 5 ± 1 мм, свободные концы проводов разделать на длину 100 ± 1 мм и установить наконечники.
3. Маркировку проводников подключаемых к разъемам и клеммам выполнить в соответствии с чертежом. Способ маркировки любой, обеспечивающий ее четкость и сохранность.
4. Маркировку номера жгута выполнить на пластинках, закрепляемых монтажным проводом на обоих концах жгута.
5. Маркировку розетки выполнить на свободном месте, способ маркировки любой.
6. Длина жгута определяется разработчиком лифта.

ИНВ. И ПОДЛ.	ПОДП. И ДАТА	ВЗАМ. ИНВ. И	ИНВ. И ДУБЛ.	ПОДП. И ДАТА

2	ЗАМ	ИМКИ 47/КБ-15	08.15
1	ЗАМ	ИМКИ 8/КБ-15	02.15
ИЗМ	ЛИСТ	И ДОКУМ.	ПОДП.
РАЗРАБ.	Андрянов		
ПРОВЕР.			
Н. контр.	Яхина		
УТВЕРД.	Герасимов		

ИМКИ.685625.159 Э3

Жгут Ж15

«Выключатель слабины канатов(СПК) шахты - шкаф управления»

Схема электрическая
принципиальная.

ЛИТЕРА	МАСШ.	МАСШТ.
A	—	—
ЛИСТ 1	ЛИСТОВ 1	
ООО "Электро - Импульс"		

L-Длина жгута определяется разработчиком лифта

Розетка 425-108

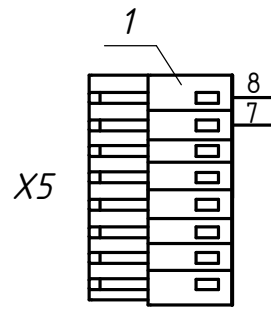

Розетка 425-102

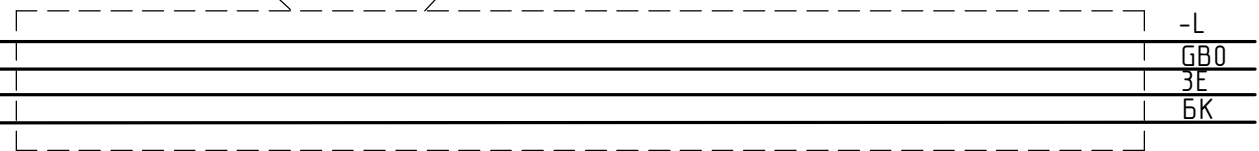
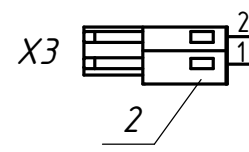

Розетка 425-108 (SUPU)

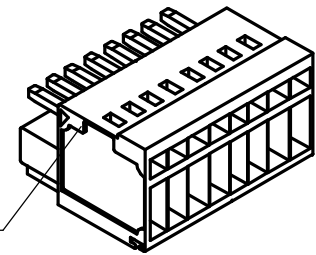

клемма №1

Розетка 425-102 (SUPU)

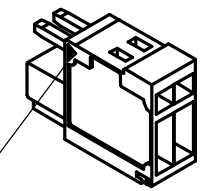

клемма №1

1. Соединения выполнить кабелем поз.3.
2. Допускается замена кабеля поз.3 КСПВГ 4x0,2 на кабель с двойной изоляцией жил кабеля с аналогичными характеристиками.
3. Перед установкой в зажимы розеток поз.1 и поз.2 концы кабеля поз.3 зачистить на длину 5±1 мм.
4. Свободные концы кабеля поз.3 не зачищать.
5. Маркировку проводников свободного конца кабеля поз.3 выполнить в соответствии с чертежом. Способ маркировки любой, обеспечивающий ее четкость и сохранность.
6. Маркировку номера жгута выполнить на пластинках, которые закрепить монтажным проводом на обоих концах кабеля. Способ маркировки пластинок любой, обеспечивающий ее четкость и сохранность.
7. Маркировку розеток поз.1,2 выполнить на свободном месте, способ маркировки любой.

					ИМКИ.685625.180 СБ				
1	ЗАМ	ИМКИ 47/КБ-15		08.15	Жгут Ж16 больничного поста Сборочный чертеж	Лит.	Масса	Масштаб	
Изм.	Лист	№ док.	Подп.	Дата		A		2:1	
Разраб.	Андрюханов					Лист	1	Листов	1
Пров.	Яхина								
Т.контр.	Григорьев								
Н.контр.	Яхина								
Утв.	Герасимов								

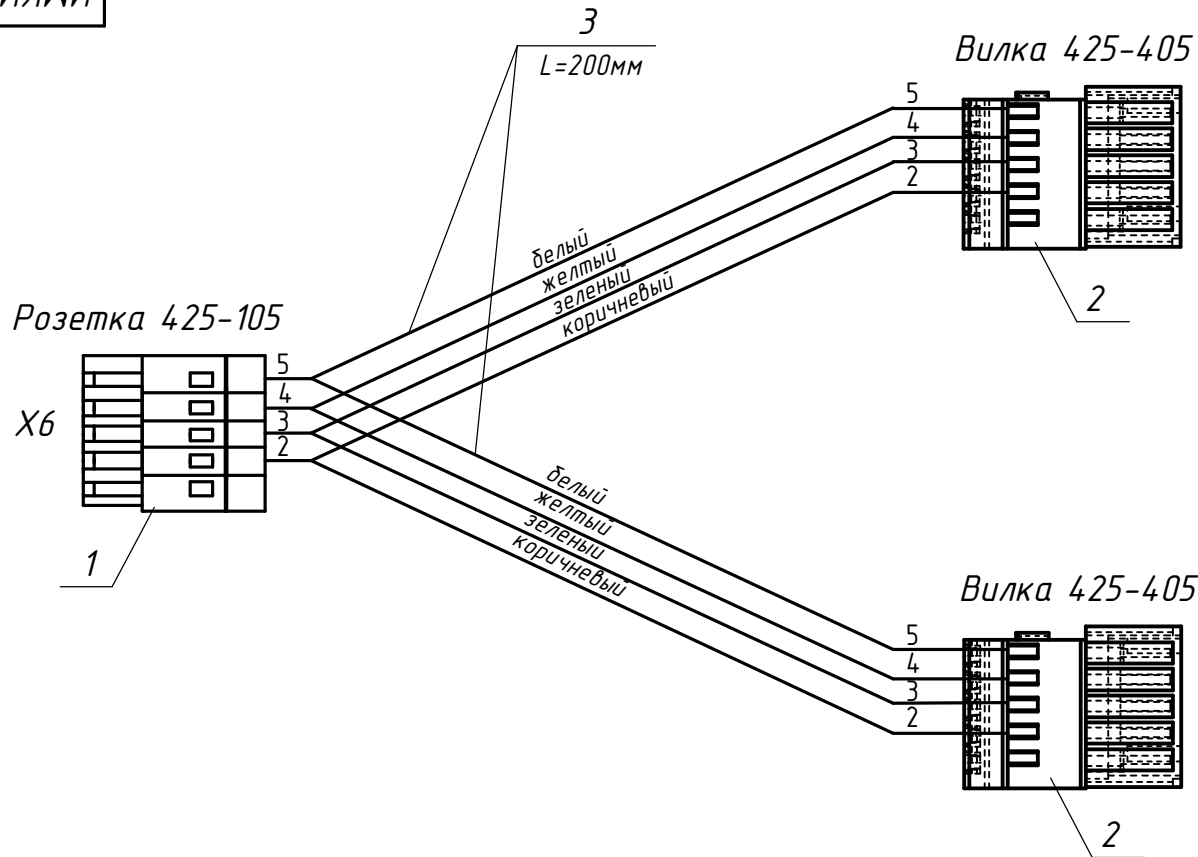

Розетка 425-105 (SUPU)

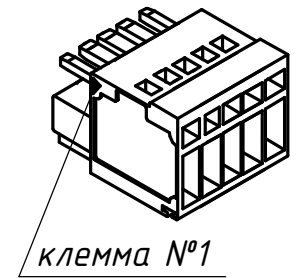

1. Соединения выполнить кабелем поз.3.
2. Допускается замена кабеля поз.3 КСПВГ 4x0,2 на кабель с двойной изоляцией жил кабеля с аналогичными характеристиками.
3. Перед установкой в зажимы розетки поз.1 и вилки поз.2, концы кабеля зачистить на длину 5 ± 1 мм.
4. Маркировку номера жгута выполнить на пластинке, которую закрепить монтажным проводом на кабеле. Способ маркировки пластинок любой, обеспечивающий ее четкость и сохранность.
5. Маркировку розетки поз.1 и вилки поз.2 выполнить на свободном месте, способ маркировки любой.

					ИМКИ.685625.182 СБ				
1	ЗАМ	ИМКИ 47/КБ-15		08.15	Жгут Ж17 Жгут переходный вызывных аппаратов Сборочный чертёж	Лит.	Масса	Масштаб	
	Изм./лист	№ док.им.	Подп.	Дата		A		2:1	
	Разраб.	Андрюханов				Лист	1	Листов	1
	Пров.	Яхина							
	Т.контр.	Григорьев							
	Н.контр.	Яхина							
	Утв.	Герасимов							

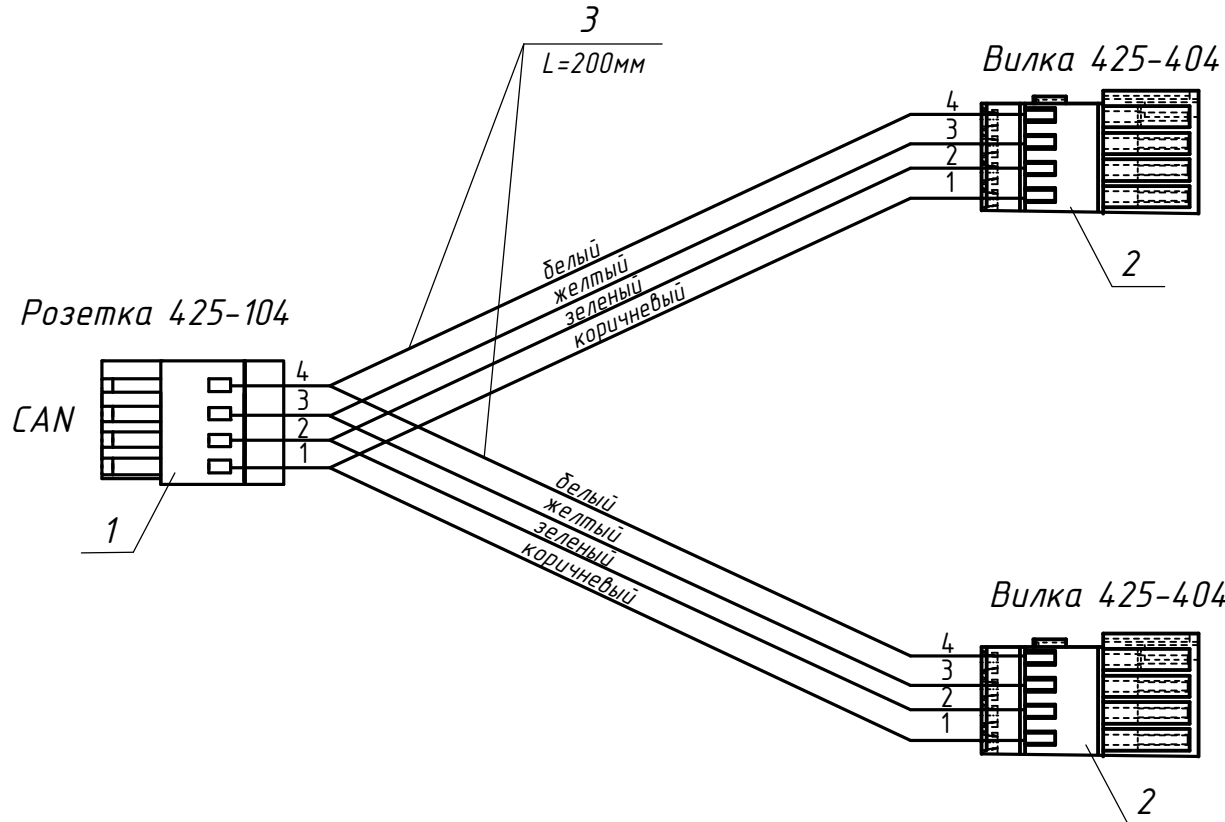

Розетка 425-104 (SUPU)

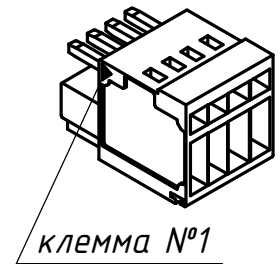

1. Соединения выполнить кабелем поз.3.
2. Допускается замена кабеля поз.3 КСПВГ 4x0,2 на кабель с двойной изоляцией жил кабеля с аналогичными характеристиками.
3. Перед установкой в зажимы розетки поз.1 и вилок поз.2, концы кабеля зачистить на длину 5 ± 1 мм.
4. Маркировку номера жгута выполнить на пластинке, которую закрепить монтажным проводом на кабеле. Способ маркировки пластинки любой, обеспечивающий ее четкость и сохранность.
5. Маркировку розетки поз.1 и вилок поз.2 выполнить на свободном месте, способ маркировки любой.

					ИМКИ.685625.183 СБ				
1	ЗАМ	ИМКИ 47/КБ-15		08.15	Жгут Ж18 переходный указателей направления/«CAN - шина» этажных табло Сборочный чертеж	Лит.	Масса	Масштаб	
Изм.	Лист	№ док.м.	Подп.	Дата		A		2:1	
Разраб.	Андрянов					Лист	1	Листов	1
Пров.	Яхина								
Т.контр.	Григорьев								
Н.контр.	Яхина								
Утв.	Герасимов								

Перв. примен.

Справ. №

Подп. и дата

Инд. № дудл.

Взам. инв. №

Подп. и дата

Инд. № подл.

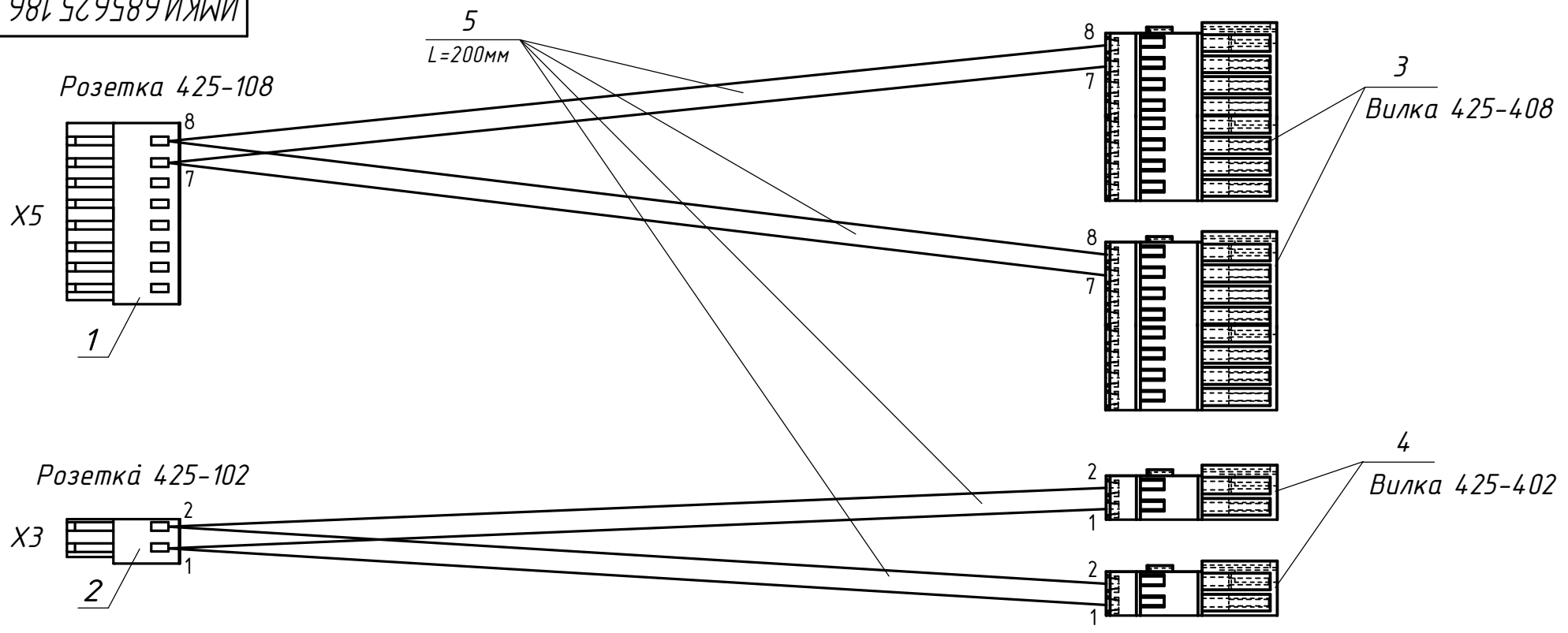

1. Соединения выполнить кабелем поз.5.
2. Допускается замена кабеля поз.5 МКШ-2-0,35 на кабель с двойной изоляцией жил кабеля с аналогичными характеристиками.
3. Перед установкой в зажимы розеток поз.1, поз.2 и вилок поз.3, поз.4 концы кабеля поз.5 зачистить на длину 5 ± 1 мм.
4. Маркировку номера жгута выполнить на пластинке, которую закрепить монтажным проводом на кабеле. Способ маркировки пластинок любой, обеспечивающий ее четкость и сохранность.
5. Маркировку розетки поз.1,2 и вилок поз.3,4 выполнить на свободном месте, способ маркировки любой.

Розетка 425-108 (SUPU)

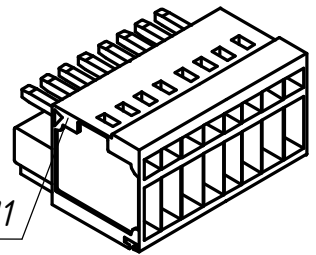

клемма №1

Розетка 425-102 (SUPU)

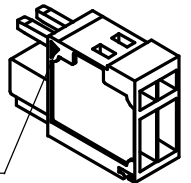

клемма №1

					ИМКИ.685625.186 СБ				
1	ЗАМ	ИМКИ 47/КБ-15		08.15	Жгут Ж19 переходный для вычислительного поста Сборочный чертеж	Лит.	Масса	Масштаб	
Изм.	Лист	№ док.	Подп.	Дата		A		2:1	
Разраб.	Андреев					Лист	1	Листов	1
Пров.	Яхина								
Т.контр.	Григорьев								
Н.контр.	Яхина								
Утв.	Герасимов								

Жгут Ж20
 " Шкаф управления – ограничитель скорости ОСК-1."

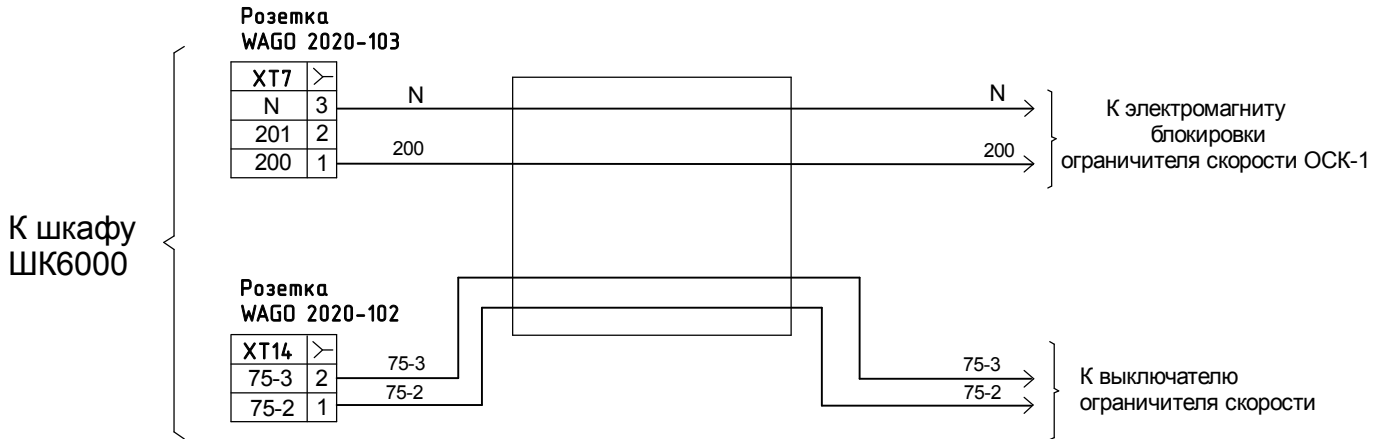

1. Соединения выполнить кабелем МКШ 4x0,5.
2. Перед установкой в зажимы клеммников WAGO 2020, концы проводов разделать на длину 100±1 мм и зачистить на длину 5±1 мм,
3. Свободные концы проводов со стороны ограничителя скорости разделать на длину 300±1 мм и установить на них наконечники.
4. Маркировку проводников выполнить как со стороны подключения к клеммникам, так и со стороны подключения ограничителя скорости в соответствии с чертежом. Способ маркировки любой, обеспечивающий ее четкость и сохранность.
5. Маркировку номера жгута выполнить на пластинках, закрепляемых монтажным проводом на обоих концах жгута.
6. Маркировку розеток выполнить на свободном месте, способ маркировки любой.
7. Длина жгута определяется разработчиком лифта.

ИНВ. И ПОДЛ.	ПОДП. И ДАТА	ВЗАМ. ИНВ. И	ИНВ. И ДУБЛ.	ПОДП. И ДАТА

1	ЗАМ	ИМКИ 47/КБ-15		08.15
ИЗМ	ЛИСТ	И ДОКУМ.	ПОДП.	ДАТА
РАЗРАБ.	Андреанов			
ПРОВЕР.				
Н. контр.	Яхина			
УТВЕРД.	Герасимов			

ИМКИ.685625.185 ЭЗ

Жгут Ж20.
 " Шкаф управления –
 ограничитель скорости ОСК-1."
 Схема электрическая
 принципиальная.

ЛИТЕРА	МАСШ.	МАСШТ.
A	—	—
ЛИСТ 1		ЛИСТОВ 1
ООО "Электро - Импульс"		

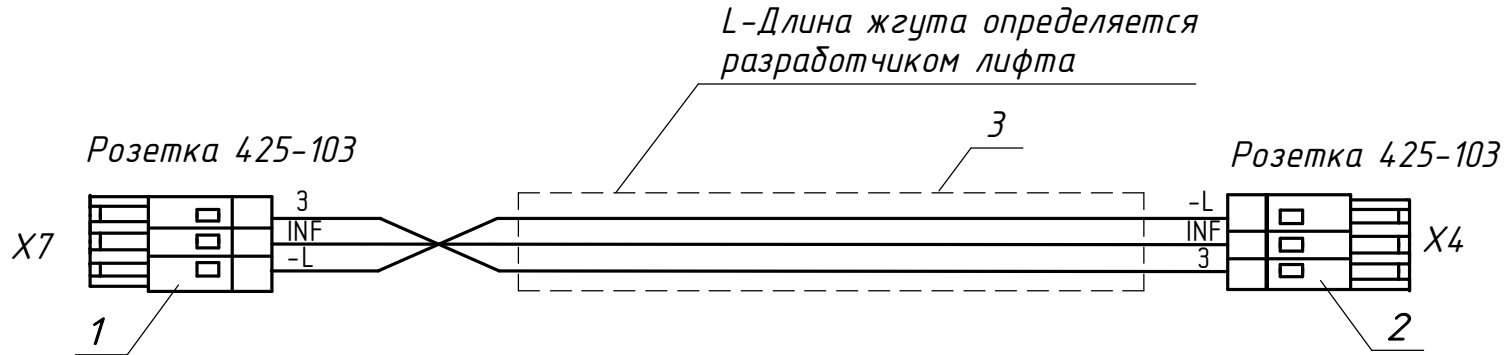

Розетка 425-103 (SUPU)

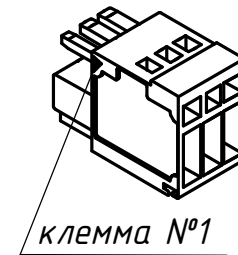

1. Соединения выполнить кабелем поз.3.
2. Допускается замена кабеля поз.3 МКШ 3-0,35 на кабель с двойной изоляцией и цветной маркировкой.
3. Перед установкой в зажимы розеток поз.1,2 проводники кабеля поз.3 зачистить на длину 5 ± 1 мм.
5. Маркировку проводников кабеля поз.3 выполнить в соответствии с чертежом. Способ маркировки любой, обеспечивающий ее четкость и сохранность.
6. Маркировку номера жгута выполнить на пластинках, которые закрепить монтажным проводом на обоих концах кабеля. Способ маркировки пластинок любой, обеспечивающий ее четкость и сохранность.

					ИМКИ.685625.187 СБ				
Изм.	Лист	№ докум.	Подп.	Дата	Жгут Ж21 «Контроллер этажный - УИМ6000 на промежуточном этаже». Сборочный чертеж.	Лит.	Масса	Масштаб	
Разраб.	Андрюханов					A		2:1	
Пров.	Яхина					Лист	1	Листов	1
Т.контр.	Григорьев								
Н.контр.	Яхина								
Утв.	Герасимов								